

ÄNDERUNG ZUR BEDIENUNGSANLEITUNG

UPGRADE
Stand: 09/07

WETTERSTATION; FUNK; WS 9750-IT **Best.-Nr. 64 63 73**

Sehr geehrter Kunde,

durch eine technische Weiterentwicklung wird der minimale und maximale Temperaturwert entgegen der Anleitung nicht mehr automatisch zurückgesetzt.

Somit steht Ihnen nun auch die Möglichkeit einer Auswertung über einen längeren Zeitraum (täglich, wöchentlich, monatlich, jährlich) zur Verfügung.

Zum Zurücksetzen der minimalen und maximalen Temperatur auf den aktuellen Wert drücken Sie bitte die „+“-Taste für 5 Sekunden.

Die Anzeige der minimalen und maximalen Temperatur erfolgt in 0,5°C-Schritten.

Wir bitten um Beachtung

Ihr Conrad-Team



(D) BEDIENUNGSANLEITUNG

(GB) OPERATING INSTRUCTIONS

(F) MODE D'EMPLOI

(NL) GEBRUIKSAANWIJZING

Version 03/07

CE0681

**(D) WETTERSTATION; FUNK;
WS 9750-IT**

Seite 3 – 17

**(GB) Weather Station; Radio
WS 9750-IT**

Page 18 – 31

**(F) Station météo sans fil
WS 9750-IT**

Page 32 – 44

**(NL) Radiografisch weerstation
WS 9750-IT**

Pagina 45 – 58

Best.-Nr./ Item-No. / N° de commande / Bestnr.:

64 63 73

CONRAD
ELECTRONIC

(D) Diese Bedienungsanleitung gehört zu diesem Produkt. Sie enthält wichtige Hinweise zur Inbetriebnahme und Handhabung. Achten Sie hierauf, auch wenn Sie dieses Produkt an Dritte weitergeben.

Heben Sie deshalb diese Bedienungsanleitung zum Nachlesen auf! Eine Auflistung der Inhalte finden Sie in dem Inhaltsverzeichnis mit Angabe der entsprechenden Seitenzahlen auf Seite 4.

(GB) These Operating Instructions accompany this product. They contain important information on setting up and using the device. You should refer to these instructions, even if you are buying this product for someone else.

Please retain these Operating Instructions for future use! A list of the contents can be found in the Table of contents, with the corresponding page number, on page 19.

(F) Le présent mode d'emploi fait partie intégrante du produit. Il comporte des directives importantes pour la mise en service et la manipulation de l'appareil. Tenir compte de ces remarques, même en cas de transfert du produit à un tiers.

Conserver ce mode d'emploi afin de pouvoir le consulter à tout moment. La table des matières avec indication des pages correspondantes se trouve à la page 33.

(NL) Deze gebruiksaanwijzing hoort bij dit product. Zij bevat belangrijke informatie over de inbedrijfstelling en het gebruik. Let hierop, ook wanneer u dit product aan derden overhandigt.

Bewaar daarom deze gebruiksaanwijzing om in voorkomende gevallen te kunnen raadplegen. In de inhoudsopgave op pagina 46 vindt u een lijst met inhoudspunten met vermelding van het bijbehorende.

(D) Einführung

Sehr geehrter Kunde, wir bedanken uns für den Kauf der Wetterstation!

Sie haben damit ein Produkt erworben, welches nach dem heutigen Stand der Technik gebaut wurde. Dieses Produkt erfüllt die Anforderungen der geltenden europäischen und nationalen Richtlinien. Die Konformität wurde nachgewiesen, die entsprechenden Erklärungen und Unterlagen sind beim Hersteller hinterlegt.

Um diesen Zustand zu erhalten und einen gefahrlosen Betrieb sicherzustellen, müssen Sie als Anwender diese Bedienungsanleitung beachten!

Bei Fragen wenden Sie sich an unsere Technische Beratung.

| | | |
|--------------|-------------|--|
| Deutschland: | Tel.-Nr.: | 0180/5 31 21 11 |
| | Fax-Nr.: | 0180/5 31 21 10 |
| | E-Mail: | Bitte verwenden Sie unser Formular im Internet www.conrad.de , unter der Rubrik „Kontakt“. |
| | Mo. bis Fr. | 8.00-18.00 Uhr |
| Österreich: | Tel.-Nr.: | 0 72 42/20 30 60 |
| | Fax-Nr.: | 0 72 42/20 30 66 |
| | E-Mail: | support@conrad.at |
| | Mo. bis Do. | 8.00 bis 17.00 Uhr, |
| | Fr. | 8.00 bis 14.00 Uhr |
| Schweiz: | Tel.-Nr.: | 0848/80 12 88 |
| | Fax-Nr.: | 0848/80 12 89 |
| | E-Mail: | support@conrad.ch |
| | Mo. bis Fr. | 8.00 bis 12.00 Uhr, 13.00 bis 17.00 Uhr |

Inhaltsverzeichnis

| | Seite |
|--|-------|
| 1. Bestimmungsgemäße Verwendung | 5 |
| 2. Merkmale | 5 |
| 3. Lieferumfang | 5 |
| 4. Sicherheitshinweise | 6 |
| 5. Batterieinstallation / Batteriewechsel | 7 |
| A) Wetterstation | 7 |
| B) Außentemperatursender | 7 |
| 6. Bedienungselemente | 8 |
| A) Funktionstasten | 8 |
| B) LC-Anzeige und Einstellungen | 9 |
| 7. Inbetriebnahme | 10 |
| A) Grundeinstellung | 10 |
| B) Umstellung der Temperatureinheit | 12 |
| C) Einstellung Anzeigeformat der Zeit (12-/24-Stunden) | 12 |
| D) Zeiteinstellung | 12 |
| E) Symbolleiste "Wettermädchen" (Symbol für die Temperaturbedingungen) | 13 |
| F) Kanalwahl | 13 |
| G) Anzeige der minimalen und maximalen Außentemperatur des Tages | 13 |
| H) 868 MHz-Empfangstest | 14 |
| 8. Montage | 14 |
| A) Platzierung der Basisstation | 14 |
| B) Platzierung des Außentemperatursenders | 15 |
| 9. Pflege | 16 |
| 10. Entsorgung | 16 |
| 11. Technische Daten | 17 |
| 12. Konformitätserklärung | 17 |

1. Bestimmungsgemäße Verwendung

Bei diesem Produkt handelt es sich um eine funkgesteuerte Wetterstation mit der Anzeige von Uhrzeit, Datum, Wettervorhersage, Außen- und Innentemperatur, sowie verschiedenen Alarmfunktionen. Diese Wetterstation bietet Ihnen dadurch umfassende Wetterinformationen und Wettervorhersagen. Die Wetterstation ist nur für den Einsatz im Innenbereich konzipiert und darf nicht im Freien und nicht in feuchten Räumen, z.B. im Badezimmer, betrieben werden! Der Außensensor überträgt die Daten per 868 MHz an die Wetterstation und muss daher an einer wettergeschützten Stelle im Freien aufgestellt werden!

Diese Wetterstation liefert keine 100%-ige Genauigkeit; sie ist daher nur für den Heimgebrauch gedacht. Für medizinische Zwecke oder öffentliche Informationen ist die Wetterstation nicht zugelassen.

Eine andere Verwendung als zuvor beschrieben führt zur Beschädigung dieses Produktes, darüber hinaus ist dies mit Gefahren, wie z. B. Brand, etc., verbunden. Die Sicherheitshinweise sind unbedingt zu beachten!

2. Merkmale

- Drei Kanäle
- Wettermädchen-Symbol
- Innen/Außentemperatur
- Quarzuhr

3. Lieferumfang

- Wetterstation mit Standfuß
- Außensender mit Standfuß
- Befestigungsmaterial
- Bedienungsanleitung

4. Sicherheitshinweise



Bei Schäden, die durch Nichtbeachtung dieser Bedienungsanleitung verursacht werden, erlischt jeder Garantieanspruch! Für Folgeschäden und bei Sach- und Personenschäden, die durch unsachgemäße Handhabung oder Nichtbeachten der Sicherheitshinweise verursacht werden, übernehmen wir keine Haftung!

Wichtige Hinweise, die unbedingt zu beachten sind, werden in dieser Bedienungsanleitung durch das Ausrufezeichen gekennzeichnet.

- Aus Sicherheits- und Zulassungsgründen (CE) ist das eigenmächtige Umbauen und/oder Verändern des Produktes nicht gestattet.
- Vermeiden Sie eine starke mechanische Beanspruchung des Produktes.
- Das Produkt muss mit Vorsicht behandelt und nicht fallen gelassen werden, da es durch Stöße oder bei einem Fall aus geringer Höhe bereits Schaden nehmen kann.
- Setzen Sie das Produkt keinen hohen Temperaturen, direktem Sonnenlicht starken Vibrationen oder Nässe aus.
- Das Produkt ist kein Spielzeug und sollte von Kindern ferngehalten werden!
- Lassen Sie das Verpackungsmaterial nicht achtlos liegen denn es könnte für Kinder zu einem gefährlichen Spielzeug werden.
- In gewerblichen Einrichtungen sind die Unfallverhütungsvorschriften des Verbandes der gewerblichen Berufsgenossenschaften für elektrische Anlagen und Betriebsmittel zu beachten.
- Setzen Sie das Produkt keinen extremen und plötzlichen Temperaturschwankungen aus, da dies zu schnellem Wechsel der Anzeigeangaben und damit zur Beeinträchtigung der Genauigkeit der Messwerte führt.
- Der Hersteller oder Lieferant übernimmt keine Verantwortung für inkorrekte Anzeigen oder die Folgen, die eine inkorrekte Anzeige nach sich ziehen könnte.
- Sollten sich Fragen ergeben, die nicht im Laufe der Bedienungsanleitung abgeklärt werden, so setzen Sie sich bitte mit unserer technischen Auskunft oder einem anderen Fachmann in Verbindung.

5. Batterieinstallation / Batteriewechsel



Achten Sie beim Einlegen der Batterien auf korrekte Polarität. Entfernen Sie die Batterien, wenn das Gerät für längere Zeit nicht benutzt wird, um Schäden durch auslaufende Batterien zu vermeiden. Ausgelaufene oder beschädigte Batterien können bei Hautkontakt zu Verätzungen führen, daher sollten Sie entsprechende Schutzhandschuhe tragen, wenn Sie diese handhaben.

Halten Sie Batterien außerhalb der Reichweite von Kindern. Lassen Sie Batterien nicht achtlos herumliegen, da die Gefahr besteht, dass Kinder oder Haustiere diese verschlucken.

Ersetzen Sie stets alle Batterien gleichzeitig. Mischen von alten und neuen Batterien kann zum Auslaufen der Batterien und zur Beschädigung des Gerätes führen.

Sorgen Sie dafür, dass Batterien nicht zerlegt, kurzgeschlossen oder ins Feuer geworfen werden. Laden Sie niemals Batterien wieder auf. Es besteht Explosionsgefahr!

A) Wetterstation

1. Entfernen Sie den Batteriefachdeckel an der Rückseite der Wetterstation.
2. Legen Sie unter Beachtung der korrekten Polarität (siehe Markierung) die Batterien ein. (zwei 1,5 V-Batterien Typ Mignon AA)
3. Setzen Sie den Deckel wieder ein.

B) Außentempersender

1. Ziehen Sie den Batteriefachdeckel von der Rückseite des Außensenders ab.
2. Legen Sie unter Beachtung der korrekten Polarität (siehe Markierung) die Batterien in das Batteriefach ein. (zwei 1,5 V-Batterien Typ Mignon AA).
3. Setzen Sie den Deckel wieder ein.



Im Falle eines Batteriewechsels bei einer der Einheiten muss bei allen Einheiten eine neue Grundeinstellung vorgenommen werden. Dies ist nötig, da der Außensender bei Inbetriebnahme einen Zufallssicherheitscode an die Wetterstation sendet, der an dieser innerhalb der ersten 3 Minuten nach Inbetriebnahme empfangen und gespeichert werden muss.



Um optimale Funktion und Genauigkeit zu gewährleisten, wird empfohlen, die Batterien aller Geräteeinheiten einmal jährlich zu erneuern.

6. Bedienungselemente

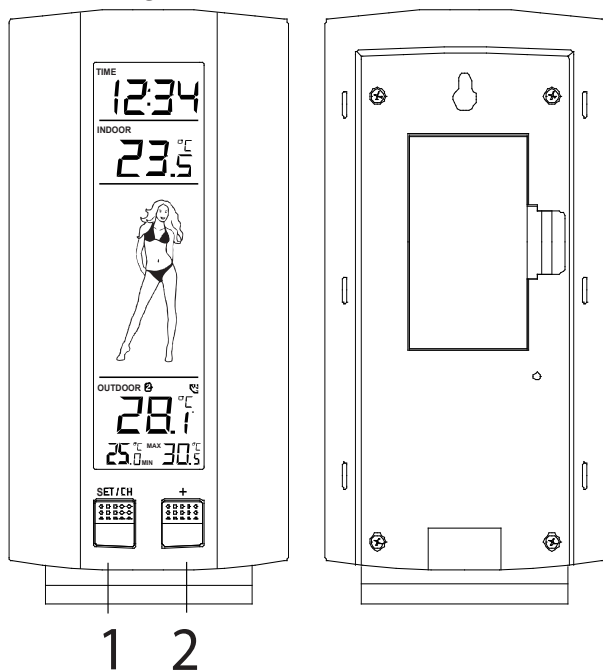

A) Funktionstasten:

(1) Taste „SET/CH“ (Einstellung/Kanal)

- Drücken und halten für etwa 3 Sekunden zum Eintritt in den manuellen Einstellmodus.
- Kurz drücken zur Umschaltung zwischen den verschiedenen Kanalanzeigen.

(2) Taste „+“

- Drücken zur Durchführung der Einstellungen im Einstellmodus.

B) LC-Anzeige und Einstellungen:



Wird das Signal des Außenbereichs erfolgreich empfangen, so kommt dieses Symbol zur Anzeige (Bei erfolgreichem Empfang ist das Symbol nicht sichtbar). Auf diese Weise ist erkennbar, ob der letzte Empfangsversuch erfolgreich (Symbol EIN) oder erfolglos war (Symbol AUS). Ein aktuell stattfindender Empfang wird durch schnelles Blinken des Symbols angezeigt.

Zur besseren Unterscheidbarkeit ist der LC-Anzeige mittels horizontaler Balken in vier Sektionen aufgeteilt (von oben nach unten).

Sektion 1 - Zeiteinstellung

- Anzeige der Zeit (manuell eingestellt).

Sektion 2 - Raumtemperatur

- Anzeige der Raumtemperatur.

Sektion 3 - Symbol des „Wettermädchens“

- Anzeige der aktuellen Temperaturbedingungen in Form eines von fünf Wettersymbolen (dargestellt durch ein „Wettermädchen“), die ihr Erscheinen in Abhängigkeit von der aktuellen Außentemperatur ändern.

Sektion 4 - Aktuelle Außentemperatur und tägliche minimale und maximale Außentemperatur

- Anzeige der aktuellen Außentemperatur.
- Anzeige der täglichen minimalen und maximalen Außentemperatur des aktuell gewählten Kanals.

7. Inbetriebnahme

A) Grundeinstellung

Der Empfänger kann bis zu drei Sender empfangen. Im Lieferumfang dieses Produkts ist jedoch nur einer enthalten.

Benutzung von einem Außensender

1. Legen Sie zuerst die Batterien in den Außentempersender ein (siehe "Installation und Austausch der Batterien im Außentempersender").
2. Legen Sie spätestens innerhalb von 30 Sekunden die Batterien in die Wetterstation ein (siehe "Installation und Austausch der Batterien in der Wetterstation"). Sind die Batterien eingelegt, so werden alle Anzeigesegmente der LC-Anzeige kurz sichtbar. Im Anschluss daran wird die Zeit als 0:00 und das Symbol des Wettermädchens angezeigt. Erfolgt innerhalb von 60 Sekunden keine Anzeige, so entfernen Sie bitte die Batterien und setzen sie nach einer Wartezeit von mindestens 10 Sekunden erneut ein.
3. Nach dem Einsetzen der Batterien beginnt die Wetterstation, Daten vom Außensender zu empfangen. Es sollten jetzt die Temperatur des Außenbereichs sowie das Signalempfangssymbol auf der Wetterstation angezeigt werden. Ist dies nicht innerhalb von 3 Minuten der Fall, so müssen alle Batterien entnommen werden und eine neuerliche Grundeinstellung ab Schritt 1 ist vorzunehmen.
4. Zur Sicherstellung einer ausreichenden 868 MHz-Signalübertragung ist es erforderlich, unter guten Bedingungen zwischen den endgültigen Montageorten von Wetterstation und Außensender eine Entfernung von nicht mehr als 100 Meter einzuhalten (siehe Hinweise unter "Platzierung" und "868 MHz-Empfang").

Bei Benutzung von mehr als einem Außensender

1. Wurde die ursprüngliche Grundeinstellung mit nur einem Außensender vorgenommen, so sollte der Anwender alle Batterien aus Wetterstation und Außensender entfernen und mindestens 60 Sekunden warten.
2. Legen Sie dann die Batterien in den ersten Außensender ein.
3. Legen Sie innerhalb von 30 Sekunden nach Aktivierung des ersten Außensenders die Batterien in die Wetterstation ein. Sind die Batterien eingelegt, so werden alle Anzeigesegmente der LC-Anzeige kurz sichtbar. Im Anschluss daran werden die Zeit als 0:00 und das Symbol des Wettermädchens angezeigt. Erfolgt innerhalb von 60 Sekunden keine Anzeige auf dem LC, so entfernen Sie bitte die Batterien und setzen sie nach einer Wartezeit von mindestens 60 Sekunden erneut ein.
4. Es sollten jetzt die Temperatur des ersten Außensenders (Kanal 1) auf der Wetterstation angezeigt werden. Ferner sollte das Signalempfangssymbol zur Anzeige kommen. Ist dies nicht innerhalb von 2 Minuten der Fall, so müssen die Batterien aus beiden Geräteteilen entnommen werden und eine neuerliche Grundeinstellung ab Schritt 1 ist vorzunehmen.
5. Nachdem die Temperaturdaten des ersten Außensenders auf der Wetterstation angezeigt werden, legen Sie die Batterien in den zweiten Außensender ein.



Die Batterien sollten spätestens innerhalb von 10 Sekunden nach Empfang der Außenbereichsdaten des ersten Außensenders in den zweiten Außensender eingelegt werden.

6. Die Meßdaten des zweiten Außensenders sowie das Symbol „Kanal 2“ sollten nun auf der Wetterstation angezeigt werden. Ist dies nicht innerhalb von 2 Minuten der Fall, so müssen die Batterien aus allen Geräteteilen entnommen werden und eine neuerliche Grundeinstellung ab Schritt 1 ist vorzunehmen.
7. Sobald das Symbol „Kanal 2“ und dessen Außenbereichsdaten auf der Wetterstation angezeigt werden, sind die Batterien in den dritten Außensender einzulegen. Innerhalb von 2 Minuten müssen nun die Daten des dritten Außensenders („Kanal 3“) zur Anzeige kommen. Werden die Daten des dritten Außensenders korrekt empfangen, so schaltet das Kanalsymbol auf „1“ zurück. Ist dies nicht der Fall, so muss eine erneute Grundeinstellung ab Schritt 1 vorgenommen werden.



Die Batterien sollten spätestens innerhalb von 10 Sekunden nach Empfang der Außenbereichsdaten des zweiten Außensenders in den dritten Außensender eingelegt werden.

8. Zur Sicherstellung einer ausreichenden 868 MHz-Signalübertragung ist es erforderlich, unter guten Bedingungen zwischen den endgültigen Montageorten von Wetterstation und Außensender eine Entfernung von nicht mehr als 100 Meter einzuhalten (siehe Hinweise unter "Platzierung" und "868 MHz-Empfang").



Wenn die obige Beschreibung für die Einstellung zusätzlicher Außensender nicht korrekt befolgt wird, können Übertragungsprobleme auftreten. Treten solche Probleme auf, so ist eine Entnahme der Batterien aus allen Geräteteilen und eine Neueinstellung ab Schritt 1 erforderlich.

Wenn die Batterieleistung unzureichend ist, wird ein Batteriestandssymbol angezeigt. Das Batteriesymbol im Bereich „Indoor“ (rechts oben) zeigt an, dass die Batterien der Wetterstation gewechselt werden sollten, das Batteriesymbol im Bereich „Outdoor (rechts unten) gilt für den Fall des Außensenders.

B) Umstellung der Temperatureinheit

Die Anzeige der Temperatur ist auf die Einheit °C (Celsius) voreingestellt.

1. Zum Umschalten der Anzeige in °F (Fahrenheit) drücken und halten Sie die SET/CH-Taste für etwa 3 Sekunden zum Eintritt in den Manuellen Einstellmodus, die Temperaturanzeige °C / °F blinkt.
2. Bei blinkender Anzeige verwenden Sie die „+“ -Taste, um zwischen „°F“ und „°C“ umzuschalten.
3. Drücken Sie zur Bestätigung der Wahl und zum Eintritt in den Modus „Einstellung 12-/ 24-Stunden-Anzeigeformat“ die SET/CH-Taste.



C) Einstellung Anzeigeformat der Zeit (12-/24-Stunden)

1. „12h“ oder „24h“ wird auf der LC-Anzeige blinken (Voreinstellung 24h).
2. Benutzen Sie die „+“ -Taste, um den Anzeigemodus auf „12h“ oder „24h“ zu stellen.
3. Drücken Sie zur Bestätigung der Wahl und zum Eintritt in den Modus „Manuelle Zeiteinstellung“ erneut die SET/CH-Taste.



D) Zeiteinstellung

1. Erneutes Drücken der SET/CH-Taste läßt die Stundenstellen blinken.
2. Benutzen Sie zur Einstellung der Stunden die Taste „+“.
3. Drücken Sie dann die SET-Taste, um in den Einstellmodus für die Minuten zu gelangen; die Minutenstellen blinken. Benutzen Sie zur Einstellung der Minuten die Taste „+“.
4. Drücken Sie zur Bestätigung der Wahl und Beenden der Einstellungen die SET/CH -Taste.

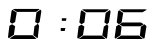

E) Symbolleiste “Wettermädchen” (Symbol für die Temperaturbedingungen)

Eines der fünf verschiedenen Temperatursymbole (dargestellt durch ein “Wettermädchen” in unterschiedlicher Kleidung) wird in der Mitte der LC-Anzeige angezeigt. Dies kennzeichnet die unterschiedlichen Temperaturbedingungen in Abhängigkeit von der aktuellen Außentemperatur (Temperaturwert gemessen durch den Außensender von Kanal 1):

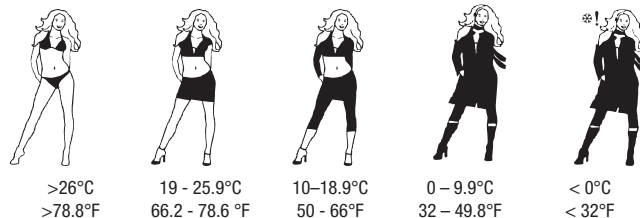

F) Kanalwahl

Wenn mehr als ein Außensensor angeschlossen ist, können durch Drücken der SET/CH-Taste in normalen Anzeigemodus die Eingangswerte der verschiedenen Kanäle betrachtet werden, gleichzeitig erfolgt die Anzeige der Kanalnummer „1“, „2“ oder „3“. Bei Benutzung nur eines Sensors gibt es keine Anzeige.

G) Anzeige der minimalen und maximalen Außentemperatur des Tages

Im Normalmodus zeigt diese Wetterstation in der untersten Sektion der LC-Anzeige für jeden gewählten Kanal die maximalen und minimalen Außentemperaturwerte des Tages an per Kanal an. Beachten Sie dazu die Kanalnummer. Zur Ansicht der maximalen und minimalen Temperatur des Tages für einen anderen Kanal drücken Sie im normalen Anzeigemodus die SET/CH-Taste.



Die minimalen Temperaturen des Tages werden täglich automatisch um 20:00 Uhr, jene der maximalen Temperaturen um 8:00 Uhr auf ihre aktuellen Werte zurückgestellt.

H) 868 MHz-Empfangstest

Die Wetterstation sollte die Außenbereichsdaten innerhalb von 5 Minuten nach der Inbetriebnahme empfangen und anzeigen. Werden diese nicht innerhalb von 5 Minuten nach der Grundeinstellung angezeigt oder ist der Signalempfang im normalen Anzeigemodus kontinuierlich so gestört, dass die Außenbereichsanzeige nur "- - -" zeigt, so überprüfen Sie bitte folgende Punkte:

1. Der Abstand von Wetterstation und Außensendern zu Störquellen wie z. B. Computermonitoren oder Fernsehgeräten sollte mindestens 1,5 - 2 Meter betragen.
2. Vermeiden Sie, die Geräteeinheiten direkt an oder in die Nähe von metallischen Türen oder Fensterrahmen zu platzieren.
3. Die Benutzung anderer, auf derselben Frequenz (868 MHz) arbeitender Geräte wie z. B. Kopfhörer oder Lautsprecher kann die korrekte Signalübertragung verhindern.
4. Störungen des Empfangs können auch von Nachbarn verursacht werden, die auf derselben Frequenz (868 MHz) arbeitende Geräte betreiben.



Wird das 868 MHz-Signal korrekt übertragen und empfangen, so sollten die Batteriefächer von Wetterstation und Außensendern nicht mehr geöffnet werden. Es können sich dadurch die Batterien aus den Kontakten lösen und damit eine unerwünschte Rückstellung herbeiführen. Sollte dies trotzdem versehentlich vorkommen, so müssen zur Vermeidung von Übertragungsproblemen alle Einheiten neu eingestellt werden (siehe "Grundeinstellung" oben).



Der Sendebereich vom Außensender zur Wetterstation beträgt im Freifeld etwa 100 Meter. Dies ist jedoch von den Umgebungsbedingungen und möglichen Störquellen abhängig. Ist trotz Beachtung aller o. g. Faktoren kein Empfang möglich, so sind alle Geräteteile neu einzustellen (siehe "Grundeinstellung" oben).

8. Montage



Bevor Sie die Konsolen fest montieren, platzieren Sie bitte alle Geräteteile an den gewünschten Aufstell- oder Montageorten und prüfen, ob die Außenbereichsdaten korrekt empfangen werden. Sollte dies nicht der Fall sein, so genügt in den meisten Fällen ein geringfügiges Verschieben der Montagestellen einen ausreichenden Signalempfang.

A) Platzierung der Basisstation

Die Wetterstation kann frei aufgestellt oder an einer Wand montiert werden. Stellen Sie vor der Wandmontage sicher, dass die Außentemperaturwerte an der gewünschten Montagestelle korrekt empfangen werden.

Montieren Sie darüber hinaus alle Geräteteile an Stellen, an denen sie ausreichend gegen Feuchtigkeit und Regen geschützt sind.

Freie Aufstellung

Mit Hilfe ihres einklickbaren Standfußes kann die Station auf jeder beliebigen ebenen Fläche aufgestellt werden.

Wandmontage

Wählen Sie einen geschützten Montageort. Vermeiden Sie direkten Regen oder Sonnenschein.

1. Bei Wandmontage entfernen Sie die Standfuß durch leichtes Ausklicken aus der Station.
2. Drehen Sie eine passende Schraube an der gewünschten Montagestelle in die Wand und lassen Sie deren Kopf etwa 5 mm von der Wand abstehen.
3. Hängen Sie die Station an die Schraube. Stellen Sie sicher, dass das Gerät vor dem Loslassen sicher am Schraubenkopf einrastet.

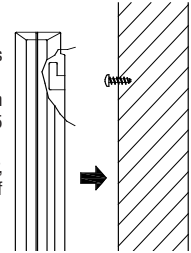

B) Platzierung des Außentempersenders

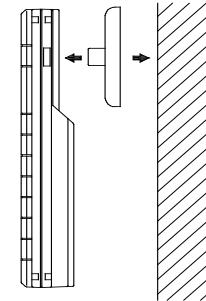
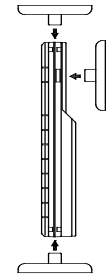

Die Konsole kann an beiden Enden des Außensenders fixiert werden, so dass er auf jeder ebenen Fläche aufgestellt werden kann.

Die Konsole kann mittels zweier mitgelieferter Schrauben an einer Wand montiert werden.

1. Befestigen Sie dazu die Konsole mit Hilfe von Schrauben und Dübeln an der gewünschten Stelle an einer senkrechten Oberfläche.
2. Klicken Sie den Außensender in die Konsole.

9. Pflege

Zur Reinigung von Anzeigen und Gehäusen verwenden Sie nur ein weiches, leicht feuchtes Tuch. Benutzen Sie keine lösenden oder scheuernden Reinigungsmittel, da diese LC-Anzeigen sowie Gehäuse angreifen könnten.

Tauchen Sie Komponenten nicht in Wasser.

10. Entsorgung

Entsorgung von Elektrik- und Elektronikgeräten



Im Interesse unserer Umwelt und um die verwendeten Rohstoffe möglichst vollständig zu recyceln, ist der Verbraucher aufgefordert, gebrauchte und defekte Geräte zu den öffentlichen Sammelstellen für Elektroschrott zu bringen.

Das Zeichen der durchgestrichenen Mülltonne mit Rädern bedeutet, dass dieses Produkt an einer Sammelstelle für Elektronikschrott abgegeben werden muß, um es durch Recycling einer bestmöglichen Rohstoffwiederverwertung zuzuführen.

Entsorgung verbrauchter Batterien / Akku



Der Benutzer ist gesetzlich verpflichtet, unbrauchbare Batterien und Akkus zurückzugeben. **Eine Entsorgung von verbrauchten Batterien im Hausmüll ist verboten!** Batterien und Akkus, die gefährliche Substanzen enthalten, sind mit dem Symbol mit der durchgestrichenen Mülltonne gekennzeichnet. Das Symbol bedeutet, dass dieses Produkt nicht im Hausmüll entsorgt werden darf. Unter dem Symbol steht ein Kürzel für die im Produkt enthaltene gefährliche Substanz: **Cd** = Cadmium, **Hg** = Quecksilber, **Pb** = Blei.

Sie können unbrauchbare Batterien und Akkus kostenlos bei entsprechenden Sammelstellen Ihres Müllentsorgungsunternehmens oder bei Läden, die Batterien führen, zurückgeben.

Somit werden Sie Ihren gesetzlichen Pflichten gerecht und tragen zum Umweltschutz bei!

11. Technische Daten

| | | |
|-------------------------------|---|---|
| Temperaturmeßbereich | -9,9°C bis +49,9°C mit 0,1°C Auflösung; | |
| Innenraum | Anzeige „OFL“ außerhalb dieses Bereichs | |
| Außenbereich | -39,9°C bis +59,9°C mit 0,1°C Auflösung; Anzeige „OFL“ außerhalb dieses Bereichs | |
| Raumtemperatur-Prüfintervalle | alle 15 Sekunden | |
| Empfang der | alle 4 Sekunden | |
| Außenbereichsdaten | | |
| Stromversorgung | Wetterstation | 2 x 1,5 V-Batterie Typ Mignon AA |
| | Außentemperatursender | 2 x 1,5 V-Batterie Typ Mignon AA, Alkali-Batterien empfohlen z. B. Best.- Nr. 65 01 17-66 |
| Abmessungen (L x B x H) | Wetterstation | 80 x 24 x 151 mm |
| | Außentemperatursender | 38,2 x 21,2 x 128,3 mm |

12. Konformitätserklärung

Hiermit erklären wir, Conrad Electronic SE, Klaus-Conrad-Straße 1, 92240 Hirschau, dass sich dieses Produkt in Übereinstimmung mit den grundlegenden Anforderungen und den anderen relevanten Vorschriften der Richtlinie 1999/5/EG befindet.



Die Konformitätserklärung zu diesem Produkt finden Sie unter www.conrad.com.

Introduction

Dear customer, thank you for your purchase of the weather station!

You have acquired a product that was built with state-of-the-art technology. This product meets the requirements of the European and national guidelines that are in effect. Conformity was demonstrated and the corresponding declarations and documents are kept by the manufacturer.

In order to maintain this status and to ensure safe operation of this product, you, the user, must heed the information contained in these operating instructions.

For more inquiries, contact or consult our technical advisory service:

| | | |
|----------|---------------|---------------------|
| Germany: | Tel. no.: | +49 9604 / 40 88 80 |
| | Fax. no.: | +49 9604 / 40 88 48 |
| | e-mail: | tkb@conrad.de |
| | Mon. to Thur. | 8.00am to 4.30pm, |
| | Fri. | 8.00am to 2.00pm |

Table of Contents

| | page |
|--|------|
| 1. Intended use | 20 |
| 2. Features | 20 |
| 3. Delivery contents | 20 |
| 4. Safety Instructions | 21 |
| 5. Battery installation / change of batteries | 22 |
| A) Weather station | 22 |
| B) Outside temperature transmitter | 22 |
| 6. Operating elements | 23 |
| A) Function keys | 23 |
| B) LC display and settings | 24 |
| 7. Operation | 25 |
| A) Basic setting | 25 |
| B) Adjustment of the temperature unit | 26 |
| C) Setting time display format (12/24-hour) | 26 |
| D) Time setting | 27 |
| E) Symbol bar "weather girl" (symbol for temperature conditions) | 27 |
| F) Channel selection | 27 |
| G) Display of minimum and maximum daily outside temperature | 27 |
| H) 868 MHz reception test | 28 |
| 8. Mounting | 28 |
| A) Placement of the base station | 28 |
| B) Placement of the outside temperature transmitter | 29 |
| 9. Care | 30 |
| 10. Disposal | 30 |
| 11. Technical Data | 31 |
| 12. Declaration of conformity | 31 |

1. Intended use

This product is a radio-controlled weather station with display of time, date, weather forecast, outside and inside temperature and various alarm functions. This weather station thus offers you comprehensive weather information and weather forecasts. The weather station is designed for inside use only and may not be operated outside or in damp rooms, e.g., in the bathroom. The outside sensor transmits the data at 868 MHz to the weather station and must therefore be installed outside, at a place protected from the weather.

This weather station does not deliver 100% precision; it is thus only intended for home use. The weather station is not approved for medical purposes or public information.

Use other than that just described leads to damage of this product; in addition, this could lead to hazards such as fire, etc. The safety information is to be followed unconditionally.

2. Features

- Three channels
- Weather girl symbol
- Inside/outside temperature
- Quartz clock

3. Delivery contents

- Weather station with stand
- Outside transmitter with stand
- Mounting material
- Operating instructions

4. Safety Instructions



We do not assume liability for resulting damages to property or personal injury if the device has been abused in any way or damaged by improper use or failure to observe these operating instructions. The guarantee will then expire!

An exclamation mark in a triangle indicates important information in the operating instructions. Carefully read the whole operating instructions before operating the device, otherwise there is risk of danger.

- For reasons related to safety and CE approval, unauthorized reconstruction and/or modification of the product is not permitted.
- Avoid heavy mechanical stress on the product.
- The product must be handled with caution and not be dropped, since it can be damaged even by being jarred or dropped from low heights.
- Do not expose the product to high temperatures, direct sunlight, strong vibrations or moisture.
- The product is not a toy and should be kept away from children.
- Do not leave the packaging material carelessly lying around because it could become a dangerous toy for children.
- In commercial facilities, the accident prevention regulations of the relevant association of workers' compensation boards for electrical systems and equipment must be complied with.
- Do not expose the product to extreme and sudden fluctuations in temperature, since this leads to rapid change of display information and thus to impairment of the precision of the data.
- The manufacturer or supplier assumes no responsibility for the display of incorrect data or the consequences that an incorrect display could have.
- If there are questions that are not clarified in the course of reading the operating instructions, please contact our technical information desk or another specialist.

5. Battery installation / change of batteries



Observe correct polarity while inserting the batteries. Remove the batteries if the device is not used for a long period of time to avoid damage through leaking. Leaking or damaged batteries might cause acid burns when contact with skin, therefore use suitable protective gloves to handle corrupted batteries.

Keep batteries out of reach of children. Do not leave the battery lying around, as there is risk, which children or pets could swallow it.

Replace all the batteries at the same time. Mixing old and new batteries in the device can lead to battery leakage and device damage.

Make sure that batteries are not dismantled, short-circuited or thrown into fire. Never recharge non-rechargeable batteries. There is a risk of explosion!

A) Weather station

1. Remove the battery case cover on the back of the weather station.
2. Insert the batteries while paying attention to the correct polarity (see marking). (two 1.5 V batteries, type Mignon AA)
3. Put the cover back on.

B) Outside temperature transmitter

1. Remove the battery case cover from the back of the outside transmitter.
2. Insert the batteries into the battery case while paying attention to the correct polarity (see marking). (two 1.5 V batteries, type Mignon AA)
3. Put the cover back on.



In case of a change of batteries in one of the units, a new basic setting must be undertaken with all units. This is necessary since upon being put into operation, the outside transmitter transmits a random security code to the weather station which must be received and stored within the first 3 minutes after being put into operation.



To ensure optimal functioning and precision, it is recommended that the batteries of all units be replaced once every year.

6. Operating elements

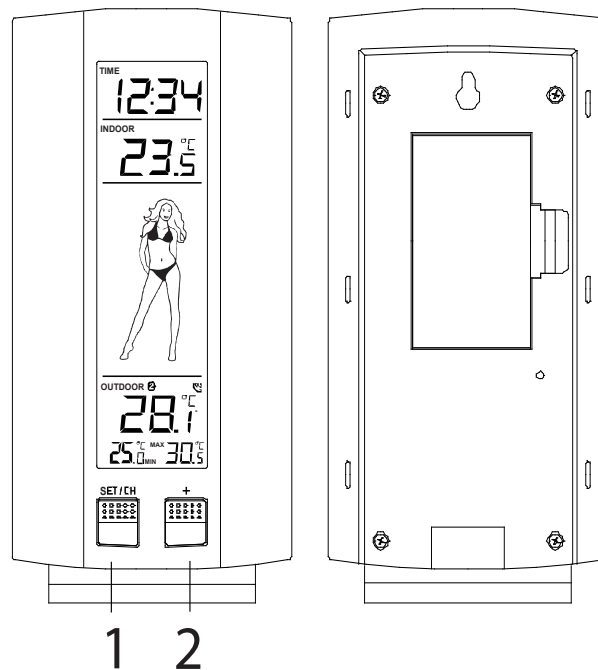

A) Function keys

(1) Key Set/ch (setting/channel)

- Press and hold for about 3 seconds to enter the manual setting mode.
- Press briefly to switch between the various channel displays.

(2) Key „+“

- Press to execute settings in setting mode.

B) LC display and settings



If the signal of the outside area is successfully received, then this symbol is displayed (if reception is unsuccessful, the symbol is not visible). Thus it can be seen whether the last reception attempt was successful (ON symbol) or unsuccessful (OFF symbol). A reception currently taking place is indicated by rapid flashing of the symbol.

In order to be more distinguishable, the LC display is divided into four sections (from top to bottom) by means of horizontal bars.

Section 1 - Time setting

- Time display (set manually).

Section 2 - Room temperature

- Display of room temperature.

Section 3 - Weather girl symbol

- Display of current temperature conditions in the form of five weather symbols (represented by a „weather girl“) that change their appearance depending on the current outside temperature.

Section 4 - Current outside temperature and daily minimum and maximum outside temperature

- Display of current outside temperature.
- Display of daily minimum and maximum outside temperature of the currently selected channel.

7. Operation

A) Basic setting

The receiver can receive up to three transmitters. However, only one is included in the delivery of this product.

Use of an outside transmitter

1. First, insert the batteries into the outside temperature transmitter (see „Installation and replacement of batteries in the outside temperature transmitter“).
2. Insert the batteries into the weather station at the latest within 30 seconds (see „Installation and replacement of batteries in the weather station“). Once the batteries are inserted, all display elements of the LC display then become visible briefly. Subsequently the time is displayed as 0:00 and the weather girl symbol is displayed. If there is no display within 60 seconds, then remove the batteries and insert them again after a period of at least 10 seconds.
3. After insertion of the batteries, the weather station begins to receive data from the outside transmitter. The temperature of the outside area and the signal reception symbol should now be displayed on the weather station. If this does not happen within 3 minutes, then all batteries have to be removed and a new basic setting from Step 1 has to be undertaken.
4. To ensure a sufficient 868 MHz signal transmission, it is necessary to maintain a distance of no more than 100 meters under good conditions between the final installation locations of the weather station and the outside transmitter (see note under „Placement“ and „868 MHz reception“).

Using more than one outside transmitter

1. If the original basic setting was undertaken with only one outside transmitter, then the user should remove all batteries from the weather station and wait at least 60 seconds.
2. Then insert the batteries into the first outside transmitter.
3. Within 30 seconds after activation of the first outside transmitter, insert the batteries into the weather station. Once the batteries are inserted, all display elements of the LC display become visible briefly. Subsequently the time is displayed as 0:00 and the weather girl symbol is displayed. If there is no display within 60 seconds on the LC, then remove the batteries and insert them again after a period of at least 60 seconds.
4. The temperature of the first outside transmitter (Channel 1) should now be displayed on the weather station. In addition, the signal reception symbol should be displayed. If this does not happen within 2 minutes, then all batteries have to be removed from both units and a new basic setting from Step 1 has to be undertaken.
5. After the temperature data from the first outside transmitter is displayed on the weather station, insert the batteries into the second outside transmitter.



The batteries should be inserted into the second transmitter at the latest within 10 seconds after reception of outside area data from the first transmitter.

- The data from the second outside transmitter and the symbol "Channel 2" should now be displayed on the weather station. If this does not happen within 2 minutes, then all batteries have to be removed from all units and a new basic setting from Step 1 has to be undertaken.
- As soon as the symbol "Channel 2" and its outside area data are displayed on the weather station, the batteries are to be inserted into the third transmitter. Within 2 minutes, the data from the third outside transmitter ("Channel 3") have to be displayed. If the data from the third outside transmitter correctly received, then the channel symbol switches back to "1." If this does not happen, a new basic setting from Step 1 has to be undertaken.



The batteries should be inserted into the third outside transmitter at the latest within 10 seconds after reception of outside area data from the second outside transmitter.

- To ensure a sufficient 868 MHz signal transmission, it is necessary to maintain a distance of no more than 100 meters under good conditions between the final installation locations of the weather station and the outside transmitter (see note under "Placement" and "868 MHz reception").



If the description above for setting of additional outside transmitters is not correctly followed, transmission problems can arise. If such problems arise, removal of the batteries from all units and a new setting from Step 1 are required.

If the battery output is insufficient, a battery status symbol is displayed. The battery symbol in the "Indoor" area (upper right) indicates that the batteries of the weather station should be replaced; the battery symbol in the "Outdoor" area (lower right) applies to outside transmitter.

B) Adjustment of the temperature unit

The temperature display is preset to °C (Celsius) units.

- To switch the display to °F (Fahrenheit), push and hold the SET/CH key for about 3 seconds to enter manual setting mode; the temperature display °C / °F flashes.
- When the display flashes, use the + key to switch between "°F" and "°C."
- Press the SET/CH key to confirm the selection and to enter the "Setting 12/24-hour display format" mode.

°C

C) Setting time display format (12/24-hour)

- "12h" or "24h" will flash on the LC display (default 24h).
- Use the "+" - key to set the display mode to "12h" or "24h."
- Press the SET/CH key again to confirm the selection and to enter the „Manual time setting" mode.

TIME 24h

D) Time setting

- Pressing the SET/CH key again makes the hour figures flash.
- Use the "+" - key for setting the hours.
- Then press the SET key in order to get into the setting mode for the minutes; the minute figures flash. Use the "+" key for setting the minutes.
- Press the SET/CH key to confirm the selection and to end the settings.

0 : 06

E) Symbol bar "weather girl" (symbol for temperature conditions)

One of the five different temperature symbols (represented by the „weather girl" in different clothing) is displayed in the middle of the LC display. This designates the various temperature conditions depending on the current outside temperature (temperature measured by the outside transmitter of Channel 1):

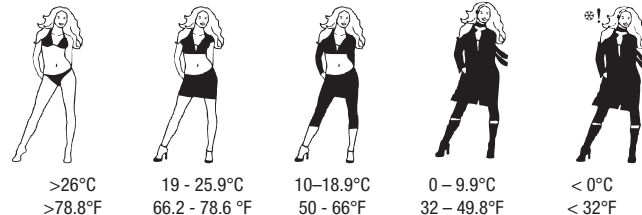

F) Channel selection

If more than one outside sensor is connected, the input values of the various channels can be observed by pressing the SET/CH key in normal display mode; at the same time, display of the channel numbers "1," "2" or "3" takes place. When using only one sensor, there is no display.

G) Display of minimum and maximum daily outside temperature

In normal mode, this weather station displays the maximum and minimum daily outside temperature values per channel in the lowest section of the LC display for each channel selected. Take note of the channel number. To view the maximum and minimum daily temperature for another channel, press the SET/CH key in normal display mode.



The minimum temperatures of the day are automatically set back to their current values at 8:00 p.m. (20:00) daily; the maximum temperatures at 8:00 a.m. daily.

H) 868 MHz reception test

The weather station should receive and display the outside area data within 5 minutes after being put into operation. If they aren't displayed within 5 minutes after the basic setting or if the signal reception in normal display mode is continuously jammed so that the outside area display only shows "-- --" then please check the following:

1. The distance of weather station and outside transmitters to sources of interference such as computer monitors or television sets should be at least 1.5 - 2 meters.
2. Avoid placing the units directly against or in the vicinity of metal doors or window frames.
3. The use of other devices working on the same frequency (868 MHz) such as headphones or loudspeakers can prevent correct signal transmission.
4. Reception interference can also be caused by neighbours who operate devices working on the same frequency (868 MHz).



If the 868 MHz signal is correctly transmitted and received, then the battery cases of the weather station and outside transmitters should no longer be opened. The batteries could thereby become disengaged from the contacts and thus bring about an unwanted reset. If this should nonetheless occur, then all units have to be set anew to avoid transmission problems (see "Basic setting" above).



The transmission range of the outside transmitter to the weather station in a free field is about 100 meters. However, this depends on environmental conditions and possible sources of interference. If reception is not possible despite consideration of all the factors mentioned above, then all units have to be reset (see "Basic setting" above).

8. Mounting



Before permanently mounting the brackets, please place all units in the desired installation or mounting locations and check whether the outside area data are correctly received. If this is not the case, then in most cases a slight shift of mounting locations is sufficient for adequate signal reception.

A) Placement of the base station

The weather station can be installed in free-standing fashion or mounted on a wall. Before mounting on a wall, make sure that the outside temperature values can be correctly received at the desired mounting location.

In addition, mount all units in locations where they are sufficiently protected against dampness and rain.

Free-standing installation

With the help of its stand that can be fastened, the station can be installed on any flat surface.

Wall mounting

Choose a protected mounting location. Avoid direct rain or sunlight.

1. When mounting on a wall, remove the stand from the station by unfastening.
2. Screw a suitable screw into the wall at the desired mounting location and let the head stick out about 5 mm from the wall.
3. Hang the station on the screw. Make sure that the unit engages securely on the screw head before letting go of it.

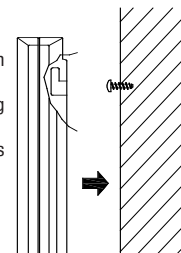

B) Placement of the outside temperature transmitter

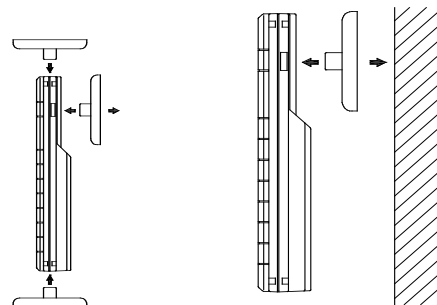

The bracket can be fixed at both ends of the outside transmitter so that it can be mounted on any flat surface.

The bracket can be mounted on a wall by means of two screws provided.

1. For this, fasten the bracket with the help of screws and dowels at the desired spot on a vertical surface.
2. Fasten the outside transmitter into the bracket.

9. Care

For cleaning of displays and enclosures, use only a soft, slightly moist cloth. Do not use any solvent or scouring cleaning agents, since they could affect the LC display and the enclosures. Do not put components in water.

10. Disposal

Dispose of waste electrical and electronic equipment



In order to preserve, protect and improve the quality of environment, protect human health and utilise natural resources prudently and rationally, the user should return unserviceable product to relevant facilities in accordance with statutory regulations.

The crossed-out wheeled bin indicates the product needs to be disposed separately and not as municipal waste.

Used batteries/ accumulators disposal



The user is legally obliged (**battery regulation**) to return used batteries and accumulators. **Disposing used batteries in the household waste is prohibited!** Batteries/ accumulators containing hazardous substances are marked with the crossed-out wheeled bin. The symbol indicates that the product is forbidden to be disposed via the domestic refuse. The chemical symbols for the respective hazardous substances are **Cd** = Cadmium, **Hg** = Mercury, **Pb** = Lead.

You can return used batteries/ accumulators free of charge to any collecting point of your local authority, our stores or where batteries/ accumulators are sold.

Consequently you comply with your legal obligations and contribute to environmental protection!

11. Technical Data

| | |
|------------------------------------|--|
| Temperature measurement range | -9.9°C to +49.9°C with 0.1°C resolution |
| Inside | Display of „OFL“ outside this range |
| Outside | -39.9°C to +59.9°C with 0.1°C resolution Display of „OFL“ outside this range every 15 Seconds |
| Room temperature checking interval | every 15 Seconds |
| Reception of outside area data | every 4 seconds |
| Power supply | Weather station 2 x 1,5 V-Battery Type Mignon AA Outside temperature transmitter 2 x 1,5 V-Battery Type Mignon AA, Alkaline batteries recommended, e.g., Item no. 65 01 17-66 80 x 24 x 151 mm 38.2 x 21.2 x 128.3 mm |
| Dimensions (L x W x H) | Weather station Outside temperature transmitter |

12. Declaration of conformity

Hereby, Conrad Electronic SE, Klaus-Conrad-Straße 1, 92240 Hirschau, declares that this product is in compliance with the essential requirements and other relevant provisions of Directive 1999/5/EC.



The declaration of conformity to this product can be found at www.conrad.com.

Introduction

Cher client,

Nous vous remercions d'avoir acheté cette station météorologique.

Vous venez d'acquérir un produit conçu selon des techniques de pointe. Ce produit répond aux normes et recommandations nationales et européennes en vigueur. Sa conformité a été prouvée ; les explications et toute la documentation concernant le produit ont été déposées auprès du fabricant. En tant qu'utilisateur vous devez respecter le mode d'emploi pour garantir le bon fonctionnement du produit.

En cas de questions, adressez-vous à notre service d'assistance technique :

France : Tél : 0892 89 77 77
 Fax : 0892 89 60 02
 e-mail : support@conrad.fr
 Du lundi au vendredi de 8h00 à 18h00
 le samedi de 8h00 à 12h00

Suisse : Tél : 0848 80 12 88
 Fax : 0848 80 12 89
 e-mail : support@conrad.ch
 Du lundi au vendredi de 8h00 à 12h00
 et de 13h00 à 17h00

Table des matières

| | page |
|--|------|
| 1. Usage prévu | 34 |
| 2. Contenu de l'emballage | 34 |
| 3. Caractéristiques | 34 |
| 4. Instructions de sécurité | 34 |
| 5. Installation / remplacement des piles | 35 |
| A) Station météorologique | 35 |
| B) Émetteur de température externe | 35 |
| 6. Éléments de commande | 36 |
| A) Touches de fonction | 36 |
| B) Écran à cristaux liquides et réglages : | 37 |
| 7. Mise en route | 37 |
| A) Réglage de base | 37 |
| B) Réglage de la température | 39 |
| C) Réglage du format de l'affichage de l'heure (12/24 heures) | 39 |
| D) Réglage de l'heure | 40 |
| E) Barre de symboles de la présentatrice météo (symboles des conditions météorologiques) | 40 |
| F) Sélection du canal : | 40 |
| G) Affichage de la température journalière externe minimale et maximale. | 40 |
| H) Test de réception 868 MHz | 41 |
| 8. Installation | 41 |
| A) Installation de la station météo : | 41 |
| B) Installation de l'émetteur de température externe | 42 |
| 9. Entretien | 43 |
| 10. Disposition | 43 |
| 11. Caractéristiques techniques : | 44 |
| 12. Déclaration de conformité | 44 |

1. Usage prévu

Ce produit est une station météorologique contrôlée par radio et affiche l'heure, la date, les prévisions météo, les températures internes et externes ainsi que différentes fonctions d'alarme. Cette station météorologique vous fournit des informations et des prévisions météorologiques complètes. Elle a été conçue exclusivement pour un usage interne et ne peut être utilisée ni à l'extérieur ni dans les endroits humides tels que les salles de bains. Le capteur externe transmet les données via 868 MHz à la station météo. Le capteur doit donc être installé à l'extérieur et protégé des intempéries.

Cette station météo n'est toutefois pas précise à 100% et n'est conçue que pour un usage domestique. Elle ne doit être utilisée ni à des fins médicales ni pour donner des informations au public. Un usage autre que celui décrit peut endommager ce produit et causer un incendie. Il est recommandé de suivre strictement les instructions de sécurité.

2. Caractéristiques

- Trois canaux
- Symbole de présentatrice météo
- Température interne et externe
- Horloge à quartz

3. Contenu de l'emballage

- Station météorologique avec stand
- Émetteur externe avec stand
- Matériel de fixation
- Manuel d'instructions

4. Instructions de sécurité



Nous déclinons toute responsabilité en cas de dommages matériels ou de blessures dans le cas où cet appareil aurait été maltraité de quelque façon que ce soit ou endommagé du fait d'une mauvaise utilisation ou d'un non respect de ce mode d'emploi. La garantie en serait d'ailleurs annulée!
Le point d'exclamation attire l'attention sur une information importante dont il convient de tenir compte impérativement.

- Pour des raisons de sécurité et d'approbation (CE), il est interdit à l'utilisateur de transformer ou de changer ce produit.
- Éviter de soumettre le produit à une forte pression mécanique.
- Le produit doit être manipulé avec soin. Il faut lui éviter toute chute car il peut être endommagé par un choc ou par une chute d'une faible distance.
- Ne pas exposer le produit à de fortes températures, à la lumière directe du soleil, à de fortes

vibrations ou à l'humidité.

- Ce produit n'est pas un jouet et ne doit pas être laissé à portée des enfants.
- Faites attention aux matériaux d'emballage car ils peuvent être dangereux pour les enfants.
- Dans les locaux commerciaux ou les installations industrielles, il faut suivre les instructions émises par l'association préventive des accidents de travail concernant les installations électriques et les équipements de production.
- Le produit ne doit pas être exposé à des changements de températures brusques et extrêmes car ceux-ci peuvent causer un changement rapide des données affichées et ainsi affecter l'exactitude des données.
- Ni le fabricant ni le fournisseur ne sont tenus responsables en cas d'affichage incorrect ou pour les conséquences entraînées par ce dernier.
- Si vous avez des questions auxquelles nous n'avons pas répondu dans ce manuel d'instructions, n'hésitez pas à contacter notre service technique ou un spécialiste.

5. Installation / remplacement des piles



Respecter la polarité correcte lors de l'insertion des piles. Retirer les piles si le dispositif n'est pas utilisé pendant une période prolongée afin d'éviter un endommagement suite à une fuite. Une fuite ou des piles endommagées peuvent provoquer des brûlures acides lors du contact avec la peau ; utiliser par conséquent des gants protecteurs appropriés pour manipuler les piles corrompues. Conservez les piles hors de portée des enfants. Ne les laissez pas trainer, des enfants ou des animaux domestiques pourraient les avaler. Remplacez toutes les piles à la fois. Le mélange de piles neuves et usées peut les amener à couler et l'appareil pourrait en être endommagé. Ne pas faire fonctionner le dispositif lorsque le compartiment à piles est ouvert! Ne jamais recharger des piles non rechargeables. Elles risquent d'exploser !

A) Station météorologique

1. Enlever le couvercle du compartiment à piles situé à l'arrière de la station météorologique.
2. Placer les piles en faisant attention à la polarité correcte (se référer aux symboles figurant sur les piles). (Deux piles 1,5 V de type Mignon AA)
3. Remettre le couvercle en place.

B) Émetteur de température externe

1. Enlever le couvercle du compartiment à piles situé à l'arrière de l'émetteur externe.
2. Placer les piles dans leur compartiment en faisant attention à la polarité correcte (se référer aux symboles figurant sur les piles). (Deux piles 1,5 V de type Mignon AA)
3. Remettre le couvercle en place.



En cas de changement des piles dans lune des unités, un réglage fondamental des autres unités doit être effectué. Ce réglage est nécessaire car l'émetteur externe envoie un code de sécurité aléatoire à la station météorologique qui le reçoit et l'enregistre dans les 3 minutes après sa mise en marche.



Il est recommandé de changer les piles de tous les appareils une fois par an pour garantir un fonctionnement et une exactitude optimaux.
Consulter les « Caractéristiques techniques » pour connaître la durée de vie des piles.

6. Éléments de commande

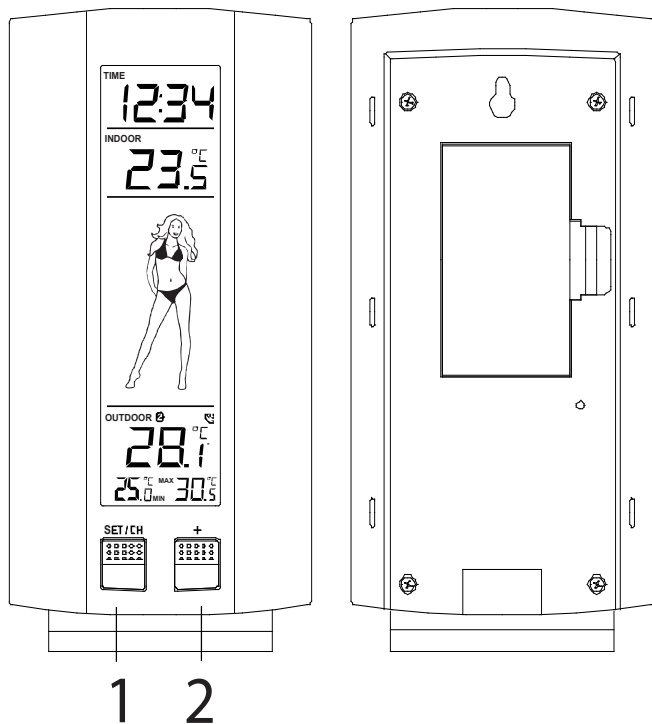

A) Touches de fonction

1. Touche SET/CH (réglage/canal)

Appuyer sur cette touche pendant environ 3 secondes pour accéder au mode de réglage manuel. Appuyer brièvement pour passer d'un canal à un autre.

- (2) Touche « + »

Appuyer sur cette touche pour saisir le réglage manuel.

B) Écran à cristaux liquides et réglages :



Ce symbole s'affiche si le signal de l'émetteur externe est bien reçu (Le symbole n'est pas affiché s'il n'y a pas eu de réception). On peut ainsi voir si la réception a réussi (symbole ON) ou a échoué (Symbole OFF). Un clignotement rapide du symbole indique une réception en cours.

Pour faciliter la lecture, l'écran à cristaux liquides a été divisé horizontalement en quatre sections de haut en bas par des barres horizontales

Section 1 : Réglage de l'heure

L'affichage de l'heure peut être réglé manuellement

Section 2 : Température interne

Affichage de la température interne

Section 3 : Symbole de la présentatrice météo

Les conditions météorologiques actuelles sont affichées par le symbole de la présentatrice météo (cinq symboles) ; le symbole de la présentatrice météo change d'aspect selon la température externe actuelle.

Section 4 : Température externe actuelle et température journalière externe minimale et maximale. Affichage de la température externe actuelle.

Affichage de la température journalière externe minimale et maximale (selon le canal choisi)

7. Mise en route

A) Réglage de base

Le récepteur peut recevoir jusqu'à trois émetteurs. Le contenu de l'emballage de ce produit n'en contient toutefois qu'un.

Utilisation d'un émetteur externe

1. Placer les piles dans l'émetteur de température externe (voir « installation / remplacement des piles »).
2. Insérer ensuite les piles dans la station météo dans les 30 secondes (voir « installation / remplacement des piles »). Dès que les piles sont en place, tous les éléments sont visibles sur l'écran à cristaux liquides. L'heure affiche alors 00:00 et le symbole de la présentatrice météo apparaît. Si rien ne s'affiche après 60 secondes, retirer les piles et, après 10 secondes

minimum, les remettre.

- Dès que les piles sont en place, la station météo commence à recevoir des données de l'émetteur externe et les symboles de température externe ainsi que le signal de réception doivent donc apparaître. Si rien ne s'affiche après 3 minutes, il faut retirer les piles et recommencer à zéro.
- Pour que la transmission du signal à 868 MHz soit suffisante, la distance entre le lieu d'installation de la station météo et l'émetteur externe ne doit pas dépasser 100 mètres dans de bonnes conditions. (Voir « Installation » et « réception à 868 MHz »).

Utilisation de plusieurs émetteurs externes

- Si l'installation précédente n'a été effectuée qu'avec un seul émetteur externe, l'utilisateur doit alors retirer toutes les piles de la station météo et attendre 60 secondes.
- Mettre les piles dans le premier émetteur externe.
- Dans les 30 secondes suivant l'activation du premier émetteur externe, placer les piles dans la station météo. Dès que les piles sont en place, tous les éléments sont brièvement visibles sur l'écran à cristaux liquides. L'heure affiche alors 00:00 et le symbole de la présentatrice météo apparaît. Si rien ne s'affiche après 60 secondes, retirer les piles et les remettre après 60 secondes minimum.
- La température du premier émetteur externe (Channel 1) doit maintenant s'afficher sur l'écran de la station météo et le symbole du signal de réception doit apparaître ; si rien ne s'affiche après 2 minutes, retirer toutes les piles des deux appareils et recommencer à zéro. Dès que les données de température du premier émetteur externe sont affichées sur l'écran de la station météo, mettre les piles dans le deuxième émetteur externe.



10 secondes maximum après la réception des données du premier émetteur externe, les piles devront être placées dans le deuxième émetteur externe.

- Dès que la station météo reçoit les données du deuxième émetteur, celles-ci et le symbole « Channel 2 » s'affichent à l'écran. Si rien n'apparaît après 2 minutes, retirer les piles de tous les appareils et recommencer à zéro.
- Dès l'affichage de toutes les données externes et du symbole « Channel 2 » sur l'écran de la station météo, mettre les piles dans le troisième émetteur. Les données du troisième émetteur externe devraient afficher « Channel 3 » en 2 minutes maximum. Si les données du troisième émetteur externe sont bien reçues, le symbole « Channel 1 » s'allume. Si rien n'apparaît, vous devez recommencer à zéro.



Les piles doivent être mises en place dans le troisième émetteur externe 10 secondes maximum après réception des données du deuxième émetteur externe.

- Pour que la réception du signal de 868 MHz soit suffisante, la distance entre le lieu d'installation de la station météo et l'émetteur externe ne doit pas dépasser 100 mètres. (Voir « Installation » et « réception à 868 MHz »).



Les instructions de positionnement des émetteurs externes supplémentaires doivent être suivies correctement pour éviter tout problème de transmission. Si des problèmes surviennent, vous devez retirer les piles de tous les appareils et recommencer à zéro.

Si les piles sont épuisées, un symbole désignant leur statut s'affiche. Ce symbole apparaît en haut et à droite de l'écran dans la zone «Indoor » pour montrer que les piles de la station météo doivent être changées. Le symbole situé en bas et à droite de l'écran dans la zone «Outdoor » désigne le statut des piles de l'émetteur externe.

B) Réglage de la température

L'affichage de la température est préprogrammé en °C (Celsius)

- Pour passer aux °F (Fahrenheit), appuyer sur la touche SET/CH pendant environ 3 secondes pour accéder au mode de réglage manuel ; l'affichage de température °C /°F commence alors à clignoter.
- Quand l'affichage clignote, appuyer sur la touche + pour alterner entre °F et °C.
- Confirmer la sélection en appuyant sur SET/CH et pour accéder au mode « réglage du format d'affichage 12/24 heures ».



C) Réglage du format de l'affichage de l'heure (12/24 heures)

- « 12 » ou « 24 » heures clignoteront sur l'affichage cristaux liquides. (Réglage par défaut : 24 heures).
- Appuyer sur la touche + pour alterner entre « 12 » « 24 » heures.
- Confirmer la sélection avec la touche SET/CH et accéder au mode « réglage manuel de l'heure ».



D) Réglage de l'heure

1. Appuyer à nouveau sur la touche SET/CH pour faire clignoter les heures.
2. Pour régler l'heure, appuyer sur la touche +.
3. Appuyer encore sur la touche SET pour régler les minutes. Les minutes se mettent à clignoter. Appuyer après sur la touche +/- pour régler les minutes.
4. Appuyer sur la touche SET/CH pour confirmer le réglage des minutes et mettre fin aux réglages.

0 : 06

E) Barre de symboles de la présentatrice météo (symboles des conditions météorologiques)

Le symbole de la présentatrice météo fait partie des 5 symboles différents de température (il représente une présentatrice météo qui change de vêtements selon la température) ; ce symbole s'affiche au milieu de l'écran à cristaux liquides et représente les différentes conditions météorologiques en fonction de la température externe actuelle. (L'émetteur externe du canal 1 mesure la température) :



>26°C
>78.8°F

19 - 25.9°C
66.2 - 78.6 °F

10-18.9°C
50 - 66°F

0 - 9.9°C
32 - 49.8°F

< 0°C
< 32°F

F) Sélection du canal :

Lorsque plusieurs capteurs externes sont reliés à la station météo, vous pouvez appuyer sur la touche SET/CH pour afficher les données enregistrées par tous les canaux et le numéro du (1, 2 ou 3). Aucun affichage n'a lieu si on n'utilise qu'un seul capteur.

G) Affichage de la température journalière externe minimale et maximale.

En mode normal, la station météo affiche la température journalière externe minimale et maximale actuelle de chaque canal ; l'affichage apparaît en bas de l'écran à cristaux liquides. Prendre note du No du canal. Pour visualiser la température journalière externe minimale et

maximale pour un autre canal, appuyer sur la touche SET/CH en mode affichage normal.



Les températures minimales de la journée sont remises automatiquement à leur valeur actuelle à 20h et les températures maximales à 8h.

H) Test de réception 868 MHz

Cinq minutes après la mise en marche, la station météo devrait recevoir et afficher les données relevées à l'extérieur. Si celles-ci ne sont pas affichées dans les 5 minutes suivant le réglage de base ou si la réception du signal en mode affichage est continuellement brouillée et que l'affichage indique uniquement « --- », il faut vérifier les points suivants :

1. La station météo ou les émetteurs doivent être placés à 1,5 ou 2 mètres minimum de toute source d'interférence telle que moniteurs d'ordinateurs ou téléviseurs.
2. Éviter de positionner les appareils sur les cadres de fenêtres ou de portes métalliques ou dans leur proximité immédiate.
3. L'utilisation d'autres appareils électriques tels que casques ou enceintes fonctionnant sur la même fréquence (868 MHz) peut empêcher une bonne transmission du signal.
4. Des voisins utilisant des appareils électriques sur la fréquence de 868MHz peuvent aussi brouiller la transmission des données.



Si la réception et la transmission du signal de 868MHz sont correctes, ne pas ouvrir les logements des piles des émetteurs ou de la station météo. Les piles risquent de se déloger et de forcer un faux ré enclenchement. Dans ce cas, réenclencher tous les appareils (voir « Réglage de base » ci dessus).



La portée de transmission entre l'émetteur et la station météo est de 100 m (en l'absence d'obstacles). Cependant, cette distance dépend de l'environnement et des éventuelles sources d'interférence. Si la réception reste impossible alors que tous ces facteurs ont été respectés, réenclencher tous les appareils (voir « Réglage de base »).

8. Installation



Avant d'installer les potences de façon permanente, il est conseillé de positionner tous les appareils aux endroits souhaités et de s'assurer que la station météo reçoit bien les données externes. Dans le cas contraire, changer les émetteurs de place ou les déplacer légèrement pour améliorer la réception dans la plupart des cas.

A) Installation de la station météo :

La station météo est équipée d'un stand amovible qui permet de la poser sur une table ou de la fixer à un mur. En outre, avant de la fixer à un mur, il est conseillé de s'assurer qu'elle peut capter les données des différents émetteurs à l'emplacement choisi. Installer tous les appareils

en s'assurant qu'ils sont à l'abri de la pluie et de l'humidité.

Installation libre

Grâce à son stand amovible et fixe, la station météo peut être installée ou posée n'importe où.

Installation murale

Choisir un emplacement à l'abri de la pluie et des rayons du soleil.

1. Pour effectuer une installation murale, enlever le stand amovible en le détachant.
2. Insérer une vis dans le mur à l'endroit souhaité en laissant dépasser la tête de 5 mm environ.
3. Accrocher la station météo à la vis et vérifier qu'elle est bien accrochée avant de la lâcher.

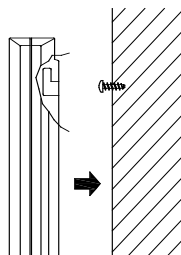

B) Installation de l'émetteur de température externe

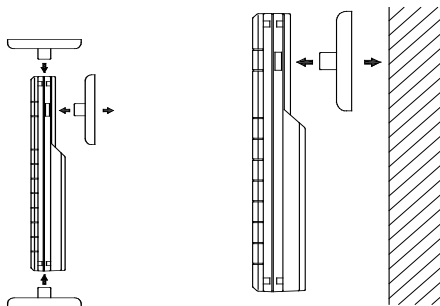

La potence peut être installée aux deux extrémités de l'émetteur externe ; ainsi, il est possible d'installer l'émetteur sur toute surface plane.

La potence peut être fixée au mur à l'aide des deux vis fournies.

1. A cet effet, fixer la potence à l'aide des vis et des chevilles à l'endroit souhaité sur un mur vertical.
2. Placer l'émetteur externe dans la potence.

9. Entretien

Nettoyer l'écran à cristaux liquides et les boîtiers uniquement avec un chiffon doux et légèrement humide. Ne pas utiliser de solvants ou de produits abrasifs qui risquent de rayer l'écran et les boîtiers. Ne pas plonger les appareils dans l'eau.

10. Disposition

Mise au rebut d'équipements électriques et électroniques



Afin de préserver, protéger et améliorer la qualité de l'environnement, protéger la santé humaine et utiliser les ressources naturelles avec prudence et de manière rationnelle, l'utilisateur doit renvoyer tout produit ne pouvant pas subir d'entretien à l'établissement pertinent conformément à la réglementation statutaire.

Le symbole de la poubelle barrée indique que le produit doit être mis au rebut séparément et non en tant que déchet municipal.

Mise au rebut de piles/accumulateurs usagés



L'utilisateur est dans l'obligation légale de rendre les piles et accumulateurs usagés. **La mise au rebut de piles usagées dans les ordures ménagères est interdite !** Les piles/accumulateurs contenant des substances dangereuses sont marqués par la poubelle barrée. Le symbole indique que la mise au rebut du produit est interdite par l'intermédiaire des ordures ménagères. Les symboles chimiques pour les substances dangereuses respectives sont **Cd** = Cadmium, **Hg** = Mercure, **Pb** = Plomb.



Vous pouvez rendre les piles/accumulateurs usagés gratuitement à tout point de collecte de votre collectivité, nos magasins ou tout point de vente de piles/accumulateurs.

En conséquence vous vous conformez à vos obligations légales et contribuez à la protection de l'environnement !

11. Caractéristiques techniques :

Plage de mesure des températures

Internes De -9,9 °C à +49,9° C à 0,1 °C près
« OFL » affiché en dehors de cette plage)

Externes De -39,9 °C à +59,9 °C à 0,1 °C près
 (« OFL » affiché en dehors de cette plage)

Intervalle de vérification des
température internes Toutes les 15 secondes
Toutes les 4 secondes

Réception des données externes de
l'émetteur

Alimentation en courant Station météo 2 piles de 1,5 V de type
Mignon AA

Émetteur de 2 piles de 1,5 V de type
température externe Mignon AA, Piles alcalines
recommandées, par ex.
No de. commande 65 01
17-66

Dimensions (L x l x H) Station météo 80 x 24 x 151 mm

Émetteur de 38,2 x 21,2 x 128,3 mm
température externe

12. Déclaration de conformité

Par la présente, Conrad Electronic SE, Klaus-Conrad-Straße 1, 92240 Hirschau, déclare que l'appareil ce produit est conforme aux exigences essentielles et aux autres dispositions pertinentes de la directive 1999/5/CE.



La déclaration de conformité de ce produit peut être lue sous www.conrad.com.

Inleiding

Geachte klant, hartelijk dank voor de aankoop van dit weerstation!

U heeft daarmee een product aangeschaft dat volgens de huidige stand der techniek is vervaardigd. Dit product voldoet aan de eisen van de geldende Europese en nationale richtlijnen. De conformiteit is aangetoond en de betreffende verklaringen en documenten zijn gedeponereerd bij de fabrikant. Om dit product in goede staat te houden en veilig toe te passen dient u zich als gebruiker aan deze gebruiksaanwijzing te houden.

Bij vragen kunt u zich wenden tot onze technische hulplijn
Nederland:

Tel. 053 / 428 54 80

Ma. - Vr. 9.00 - 20.00 uur

Inhoudsopgave

| | pagina |
|---|--------|
| 1. Beoogd gebruik | 46 |
| 2. Eigenschappen | 46 |
| 3. Omvang levering | 46 |
| 4. Veiligheidsinstructies | 46 |
| 5. Plaatsen/verwisselen van de batterijen | 48 |
| A) Weerstation | 48 |
| B) Buitentemperatuurzender | 48 |
| 6. Bedieningselementen | 49 |
| A) Functietoetsen | 49 |
| B) LC-indicatie en instellingen: | 50 |
| 7. Inbedrijfname | 50 |
| A) Basisinstelling | 50 |
| B) Omschakeling van de temperatuureenheid | 52 |
| C) Instellen van het indicatieformaat van de tijd (12/24 uur) | 53 |
| D) Tijdsinstelling | 53 |
| E) Symbolenreeks “weervrouwkje” (symbool voor de temperatuurcondities): | 53 |
| F) Kanaalkeuze | 53 |
| G) Indicatie van de minimale en maximale buitentemperatuur van de dag | 54 |
| H) 868 MHz ontvangsttest | 54 |
| 8. Montage | 55 |
| A) Opstellen van het basisstation | 55 |
| B) Opstellen van de buitentemperatuurzender | 56 |
| 9. Onderhoud | 56 |
| 10. Verwijdering | 57 |
| 11. Technische gegevens | 58 |
| 12. Conformiteitsverklaring | 58 |

1. Beoogd gebruik

Dit zendergestuurd weerstation geeft indicatie van de tijd, datum, weersvoorspelling, binnen- en binnentemperatuur en heeft ook diverse alarmfuncties. Dit weerstation biedt u daarmee uitgebreide weersinformatie en weersvoorspellingen. Het weerstation is uitsluitend geschikt voor gebruik binnenshuis en mag niet buiten en niet in vochtige ruimten, bijvoorbeeld in badkamers, worden gebruikt! De buitensensor stuurt de informatie via 868 MHz door naar het weerstation en dient daarom buiten op een beschutte plek te worden geplaatst! Het weerstation is niet voor 100% nauwkeurig en daarom alleen bedoeld voor privé gebruik. Voor medische doeleinden of publieke informatie is dit weerstation niet geschikt. Een andere toepassing dan hierboven beschreven leidt tot beschadiging van dit product en kan daarnaast ook het risico van brand en dergelijke met zich meebrengen. De veiligheidsinstructies dienen zondermeer te worden nagekomen!

2. Eigenschappen

- Drie kanalen
- Symbool weervrouwkje
- Binnen-/buitentemperatuur
- Kristalgestuurde klok 3. Merkmale

3. Omvang levering

- Weerstation met console
- Buitenzender met console
- Bevestigingsmateriaal
- Gebruiksaanwijzing

4. Veiligheidsinstructies



Wij zijn niet verantwoordelijk voor schade aan eigendom of lichamelijke letsels indien het product verkeerd gebruikt werd op om het even welke manier of beschadigd werd door het niet naleven van deze bedieningsinstructies. De waarborg vervalt dan! Het uitroepteken geeft belangrijke informatie aan voor deze bedieningsinstructies waaraan u zich strikt moet houden.

- Om redenen van veiligheid en toelaatbaarheid (CE) is het zelf ombouwen en/of wijzigen van het product niet toegestaan.
- Voorkom sterke mechanische belasting van het product.
- Het product dient voorzichtig te worden behandeld. Laat het niet uit handen vallen, want door stoten of bij een val vanaf geringe hoogte kan er al schade ontstaan.
- Stel het product niet bloot aan hoge temperaturen, direct invallend zonlicht, sterke trillingen of vocht.
- Het product is geen speelgoed en dient uit de buurt van kinderen te worden gehouden!

- Laat het verpakkingsmateriaal niet achteloos rondslingeren, want het kan voor kinderen gevaarlijk speelgoed zijn.
- Indien het apparaat bedrijfsmatig wordt toegepast, dienen de preventieve voorschriften ter voorkoming van ongevallen van het verbond van zakelijke bedrijfsverenigingen voor elektrische installaties en bedrijfsmiddelen in acht te worden genomen.
- Stel het product niet aan extreme en plotselinge temperatuurswisselingen bloot. Dit leidt tot grote fluctuaties in de indicaties waardoor de nauwkeurigheid van de meetwaarden nadelig wordt beïnvloed.
- De fabrikant of leverancier is niet verantwoordelijk voor onjuiste indicaties of voor de eventuele gevolgen hiervan.
- Mochten er vragen bij u opkomen die niet tijdens het doorlezen van deze gebruiksaanwijzing worden opgehelderd, neem dan contact op met onze technische dienst of andere specialisten.

5. Plaatsen/verwisselen van de batterijen



Zorg bij het invoeren van de batterij dat de polen juist gericht zijn. Verwijder de batterij indien het apparaat gedurende een langere periode niet gebruikt wordt, dit om schade door een lekkende batterij te voorkomen. Een lekkende of beschadigde batterij kan leiden tot brandwonden als het zuur in contact komt met de huid, daarom is het aangewezen beschermende handschoenen te dragen bij het verwijderen van een beschadigde batterij. Houdt batterijen buiten het bereik van kinderen. Laat batterijen niet rondslingeren. Het risico bestaat dat kinderen of huisdieren deze inslikken. Zorg ervoor dat de batterij niet uit elkaar gehaald, kortgesloten of in het vuur gegooid wordt. Laad een niet-heroplaadbare batterij nooit op, dit veroorzaakt explosiegevaar!

A) Weerstation

1. Verwijder het deksel van het batterijcompartiment aan de achterkant van het weerstation.
2. Plaats de batterijen (twee 1,5 V batterijen van het type Mignon AA) en let daarbij op de juiste polariteit (zie de markering).
3. Plaats het deksel er weer op.

B) Buitentemperatuurzender

1. Neem het deksel van het batterijcompartiment aan de achterzijde van de buitenzender er af.
2. Plaats de batterijen (twee 1,5 V batterijen type Mignon AA) in het batterijcompartiment en let daarbij op de juiste polariteit (zie de markering).
3. Plaats het deksel terug.



Als de batterijen bij één van de onderdelen worden verwisseld, moet bij alle onderdelen een nieuwe basisinstelling worden uitgevoerd. Dit is nodig omdat de buitenzender tijdens de inbedrijfsname een willekeurige veiligheidscode naar het weerstation stuurt. Deze moet daar binnen de 3 minuten na de inbedrijfsname worden ontvangen en opgeslagen.



Om een optimale werking en nauwkeurigheid te waarborgen wordt aanbevolen om de batterijen van alle onderdelen eenmaal per jaar te vervangen. Voor de levensduur van de batterijen zij verwezen naar paragraaf 11/technische specificaties.

6. Bedieningselementen

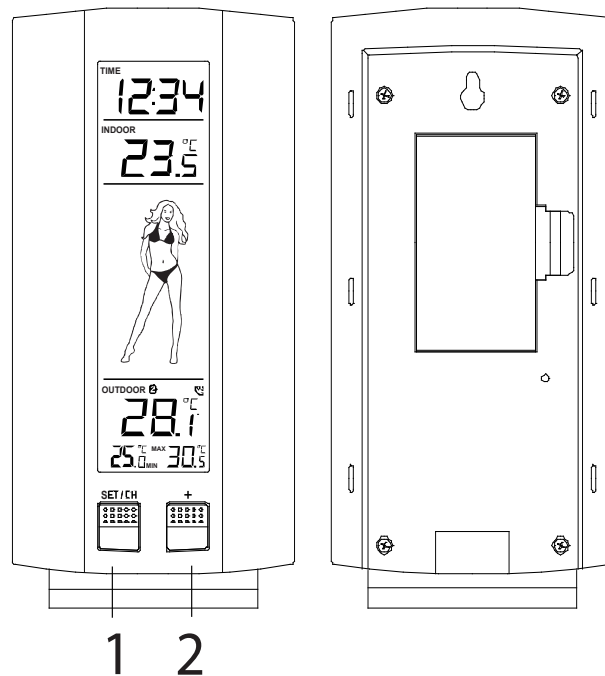

A) Functietoetsen

(1) Toets "SET/CH" (instelling/kanaal)

- Deze toets indrukken en gedurende circa 3 seconden ingedrukt houden voor overschakeling naar de handmatige instelmodus. Deze toets kort indrukken om tussen de verschillende kanaalindicaties om te schakelen.

(2) Toets “+“

- Deze toets indrukken om de instellingen van de instelmodus uit te voeren.

B) LC-indicatie en instellingen:

 Wordt het signaal van het buitenbereik goed ontvangen, dan wordt dit symbool weergegeven. Lukt de ontvangst niet, dan is het symbool niet zichtbaar. Op deze manier is te zien, of de laatste ontvangstpoging is gelukt (symbool zichtbaar/AAN) of niet is gelukt (symbool onzichtbaar/UIT). Een actueel plaatsvindende ontvangst wordt door snel knipperen van het symbool weergegeven.

Voor een betere afleesbaarheid is het LC-uitleesvenster door middel van horizontale balken onderverdeeld in vier secties (van boven naar beneden).

Sectie 1 – Tijdinstelling

- Weergave van de tijd (handmatig ingesteld).

Sectie 2 – Ruimtetemperatuur

- Weergave van de binnentemperatuur.

Sectie 3 – Symbool van het “weervrouwetje”

- Weergave van de actuele temperatuurcondities in de vorm van één van de vijf weersymbolen (voorgesteld door een “weervrouwetje”), waarvan de aanblik afhankelijk is van de actuele buitentemperatuur.

Sectie 4 – Actuele buitentemperatuur en dagelijkse minimale en maximale buitentemperatuur

- Weergave van de actuele buitentemperatuur.
- Weergave van de dagelijkse minimale en maximale buitentemperatuur van het op dat moment gekozen kanaal.

7. Inbedrijfname

A) Basisinstelling

Het weerstation kan maximaal drie zenders ontvangen. Standaard wordt echter maar één buitentemperatuurzender meegeleverd.

Gebruik van één buitenzender

1. Plaats eerst de batterijen in de buitentemperatuurzender (zie paragraaf 5 punt B).
2. Plaats tenminste binnen 30 seconden de batterijen in het weerstation (zie paragraaf 5 punt A). Zijn de batterijen geplaatst, dan zijn alle indicatiesegmenten van het LC-uitleesvenster

kort zichtbaar. Aansluitend wordt de tijd als 0:00 en het symbool van het weervrouwetje getoond. Volgt er binnen 60 seconden geen indicatie, verwijder dan de batterijen en plaats deze na een wachttijd van tenminste 10 seconden opnieuw.

3. Na het plaatsen van de batterijen begint het weerstation de gegevens van de buitenzender te ontvangen. Nu dient de buitentemperatuur alsook het signaalontvangtsymbool op het weerstation te worden weergegeven. Is dat niet binnen 3 minuten het geval, dan moeten alle batterijen worden verwijderd en dient een nieuwe basisinstelling te worden doorgevoerd, beginnend met stap 1 hierboven.
4. Om te zorgen voor een toereikende 868 MHz signaaloverdracht is het noodzakelijk om onder de juiste omstandigheden tussen de uiteindelijke montageplaatsen van weerstation en buitenzender een afstand van niet meer dan 100 m aan te houden (zie de instructies in paragraaf 7 H en 8 A/B).

Gebruik van meer dan één buitenzender

1. erd de oorspronkelijke basisinstelling uitgevoerd met slechts één buitenzender, dan dienen alle batterijen uit zowel weerstation als buitenzender te worden verwijderd en een wachttijd van tenminste 60 seconden in acht te worden genomen.
2. Plaats vervolgens de batterijen opnieuw in de eerste buitenzender.
3. Plaats binnen 30 seconden na het activeren van de eerste buitenzender de batterijen in het weerstation. Zijn de batterijen geplaatst, dan zullen alle indicatiesegmenten van het LC-uitleesvenster kort zichtbaar zijn. Aansluitend daarop wordt de tijd als 0:00 en het symbool van het weervrouwetje aangegeven. Vindt binnen 60 seconden geen indicatie op het LC plaats, verwijder dan de batterijen weer en plaats ze na een wachttijd van tenminste 60 seconden opnieuw.
4. Nu dient de temperatuur van de eerste buitenzender (kanaal 1) op het weerstation te worden aangegeven. Verder dient het signaalontvangtsymbool zichtbaar te zijn. Is dit niet binnen 2 minuten het geval, dan dienen de batterijen uit beide apparaten te worden verwijderd en dient een nieuwe basisinstelling vanaf stap 1 hierboven te worden doorgevoerd.
5. Nadat de temperatuurgegevens van de eerste buitenzender op het weerstation worden aangegeven, kunnen de batterijen in de tweede buitenzender worden geplaatst.



De batterijen dienen tenminste binnen 10 seconden na de ontvangst van de buitenbereikgegevens van de eerste buitenzender in de tweede buitenzender te worden geplaatst.

6. De meetgegevens van de tweede buitenzender, alsook het symbool “kanaal 2” dienen nu op het weerstation te worden aangegeven. Is dit niet binnen 2 minuten het geval, dan dienen de batterijen uit alle apparaten te worden verwijderd en dient een nieuwe basisinstelling vanaf stap 1 hierboven te worden doorgevoerd.
7. Zodra het symbool “kanaal 2” en diens buitenbereikgegevens op het weerstation worden afgebeeld, kunnen de batterijen in de derde buitenzender worden geplaatst. Binnen 2 minuten moeten nu de gegevens van de derde buitenzender (“kanaal 3”) worden weergegeven. Worden de gegevens van de derde buitenzender goed ontvangen, dan

schakelt het kanaalsymbool terug naar "1". Is dat niet het geval, dan dient een nieuwe basisinstelling vanaf stap 1 hierboven te worden doorgevoerd.



De batterijen dienen tenminste binnen 10 seconden na ontvangst van de buitenbereikgegevens van de tweede buitenzender in de derde buitenzender te worden geplaatst.

8. Om te zorgen voor een toereikende 868 MHz signaaloverdracht is het noodzakelijk om onder de juiste omstandigheden tussen de uiteindelijke montageplaatsen van weerstation en buitenzenders een afstand van niet meer dan 100 m aan te houden (zie de instructies in paragraaf 7 H en 8 A/B).



Wanneer de bovenstaande beschrijving voor het instellen van extra buitenzenders niet exact wordt gevolgd dan kunnen er overdrachtsproblemen ontstaan. Mochten dergelijke problemen zich voordoen, dan dienen de batterijen uit alle apparaten te worden verwijderd en is opnieuw instellen vanaf stap 1 noodzakelijk.

Wanneer het batterijvermogen onvoldoende is, wordt een batterijtoestandsymbool weergegeven. Het batterijsymbool voor het bereik "indoor" (rechtsboven) geeft aan dat de batterijen van het weerstation moeten worden verwisseld. Het batterijsymbool "outdoor" (rechtsonder) heeft betrekking op de buitenzender.

B) Omschakeling van de temperatureenheid

De indicatie van de temperatuur is voorinsteld op de eenheid °C (celsius).

1. Voor het omschakelen van de indicatie naar °F (fahrenheit) dient de toets SET/CH te worden ingedrukt en circa 3 seconden te worden vastgehouden voor overschakeling naar de handmatige instelmodus. De temperatuurindicatie °C/°F knippert.
2. Bij knipperende indicatie kan met de toets +- tussen "°F" en "°C" worden omgeschakeld.
3. Druk ter bevestiging van de keus en om door te schakelen naar de modus "Instellen 12/24 uur indicatieformaat" opnieuw op de toets SET/CH.



C) Instellen van het indicatieformaat van de tijd (12/24 uur)

1. "12h" of "24h" zal op het LC-uitleesvenster knippen (voorinstelling 24h).
2. Maak gebruik van de toets +- om de indicatiemodus op "12h" of "24h" te zetten.
3. Druk ter bevestiging van de keus en om door te schakelen naar de modus "Handmatige tijdstelling" opnieuw op de toets SET/CH.



D) Tijdstelling

1. Opnieuw indrukken van de toets SET/CH. De urenstanden gaan knippen.
2. Gebruik voor het instellen van de uren de toets "+-".
3. Druk vervolgens op de SET-toets om in de instelmodus voor de minuten te komen; de minuutstanden knippen. Gebruik voor het instellen van de minuten de toets "+-".
4. Druk ter bevestiging van de keus en het beëindigen van de instellingen op de toets SET/CH.

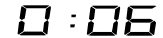

E) Symbolenreeks "weervrouwje" (symbool voor de temperatuurcondities):

Eén van de vijf verschillende temperatuursymbolen (voorgesteld door een "weervrouwje" in verschillende kledij) wordt in het midden van het LC-uitleesvenster afgebeeld. Dit karakteriseert de verschillende temperatuurcondities, afhankelijk van de actuele buitentemperatuur (de temperatuurwaarde, gemeten door de buitenzender van kanaal 1):



>26°C
>78.8°F

19 - 25.9°C
66.2 - 78.6 °F

10-18.9°C
50 - 66°F

0 - 9.9°C
32 - 49.8°F

<0°C
<32°F

F) Kanaalkeuze

Wanneer er meer dan één buitenzender is aangesloten, kunnen door het indrukken van de toets SET/CH in de normale weergeefmodus de ingangswaarden van de verschillende kanalen

worden bekeken. Tegelijkertijd worden de kanaalnummers "1", "2" of "3" afgebeeld. Bij gebruik van slechts één sensor vindt er geen indicatie plaats.

G) Indicatie van de minimale en maximale buitentemperatuur van de dag

In de normale modus geeft dit weerstation in de onderste sectie van het LC-uitleesvenster voor elk geselecteerd kanaal de maximale en minimale buitentemperatuur van die dag per kanaal aan. Let daarbij goed op het kanaalnummer. Voor het weergeven van de maximale en minimale temperatuur van de dag voor een ander kanaal kan in de normale weergavemodus op de toets SET/CH worden gedrukt.



De minimale dagtemperaturen worden dagelijks automatisch om 20:00 uur en alle maximale temperaturen om 8:00 uur op hun actuele waarden teruggezet.

H) 868 MHz ontvangsttest

Het weerstation dient de buitentemperatuurgegevens binnen 5 minuten na de inbedrijfname te ontvangen en weer te geven. Gebeurt dit niet binnen 5 minuten na de basisinstelling of is de signaalontvangst in de normale weergavemodus continu zodanig gestoord, dat de buitenbereikindicatie slechts " - - " aangeeft, controleer dan de volgende punten:

1. De afstand van weerstation en buitenzenders ten opzichte van storingsbronnen, zoals bijvoorbeeld computermonitoren of televisies, dient minimaal 1,5 tot 2 meter te bedragen.
2. Plaats de apparaten bij voorkeur niet direct tegen of in de buurt van metalen deuren of ramen.
3. Het gebruik van andere, op dezelfde frequentie (868 MHz) werkende apparaten, zoals hoofdtelefoons of luidsprekers, kan de juiste signaaloverdracht verhinderen.
4. Storing in de ontvangst kan ook worden veroorzaakt door burens die op dezelfde frequentie (868 MHz) werkende apparaten in gebruik hebben.



Wordt het signaal van 868 MHz juist verzonden en ontvangen, dan dienen de batterijcompartimenten van weerstation en buitenzenders niet meer te worden geopend om te voorkomen dat de batterijen loskomen van de contacten en een ongewenste reset opleveren. Mocht dit per ongeluk toch gebeuren, dan dienen ter vermijding van overdrachtsproblemen alle apparaten opnieuw te worden ingesteld (zie basisinstelling, paragraaf 7A hierboven).



Het zendbereik van buitenzender tot weerstation bedraagt in het vrije veld circa 100 m. Deze afstand is echter afhankelijk van de omgevingscondities en mogelijke storingsbronnen. Is er, ondanks dat er rekening wordt gehouden met alle bovengenoemde factoren geen ontvangst mogelijk, dan dienen alle apparaten opnieuw te worden ingesteld (zie basisinstelling, paragraaf 7A hierboven).

8. Montage



Plaats voor het definitief monteren van de consoles alle apparaten op de gewenste opstellings- of montageplaatsen en controleer of alle buitentemperatuurinformatie correct wordt ontvangen. Mocht dat niet het geval zijn, dan is het in de meeste gevallen voldoende om de montageplek iets te verplaatsen.

A) Opstellen van het basisstation

Het weerstation kan vrij worden opgesteld of tegen de wand worden gemonteerd. Controleer bij wandmontage vooraf of de buitentemperatuurwaarden op de gewenste montageplek correct worden ontvangen.

Monteer alle apparaten alleen op plaatsen die voldoende tegen vocht en regen zijn beschermd.

Vrije opstelling

Met behulp van de uitklapbare voet kan het station op elke gewenste vlakke ondergrond worden opgesteld.

Wandmontage

Kies voor een beschermde montageplaats en vermijd direct invallende regen of zonneschijn.

1. Bij wandmontage wordt de voet verwijderd door deze eenvoudig uit het station te klikken.
2. Draai een passende schroef op de gewenste montageplaats en laat de kop daarvan circa 5 mm voor de wand uitsteken.
3. Hang het station aan de schroef. Let er op dat het apparaat voor het loslaten stevig onder de schroefkop klemt.

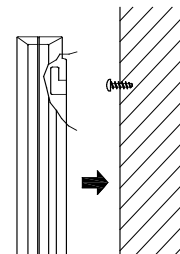

B) Opstellen van de buitentemperatuurzender

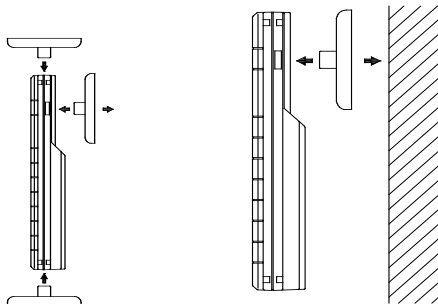

De console kan aan beide uiteinden van de buitzender worden gefixeerd zodat deze op elke vlakke ondergrond kan worden opgesteld.

De console kan door middel van de twee meegeleverde schroeven tegen een wand worden gemonteerd.

1. Bevestig daartoe de console met behulp van schroeven en pluggen op de gewenste plaats tegen een loodrecht oppervlak.
2. Klik de buitzender in de console.

9. Onderhoud

Voor het reinigen van uitleesvensters en behuizingen volstaat een zachte, licht vochtige doek. Gebruik geen oplosmiddelen of schoonmaakmiddelen met schuurmiddel omdat deze de LC-uitleesvensters en de behuizingen kunnen aantasten. Dompel de componenten niet in water.

10. Verwijdering

Verwijder gebruikte elektrische en elektronische apparatuur



In het belang van het behoud, de bescherming en de verbetering van de kwaliteit van het milieu, de bescherming van de gezondheid van de mens en een behoedzaam en rationeel gebruik van natuurlijke hulpbronnen dient de gebruiker een niet te repareren of afgedankt product in te leveren bij de desbetreffende inzamelpunten overeenkomstig de wettelijke voorschriften.

Het symbool met de doorgekruiste afvalbak geeft aan dat dit product gescheiden van het gewone huishoudelijke afval moet worden ingeleverd.

Verwijdering van gebruikte batterijen/ accu's!



De gebruiker is wettelijk verplicht om afgedankte batterijen en accu's in te leveren.

Het is verboden om gebruikte batterijen bij het huishoudelijke afval te deponeren! Batterijen/accu's die gevaarlijke stoffen bevatten, zijn voorzien van het symbool met de doorgekruiste afvalbak. Het symbool geeft aan dat het verboden is om dit product via het huishoudelijke afval af te voeren. De chemische symbolen voor de betreffende gevaarlijke stoffen zijn **Cd** = cadmium, **Hg** = kwik, **Pb** = lood. Afgedankte batterijen en accu's kunnen gratis worden ingeleverd bij de plaatselijke inzamelpunten (gemeentewerf, afvalverwerking), bij onze winkels of bij een winkel waar batterijen/accu's worden verkocht.



Zo vervult u uw wettelijke verplichtingen en draagt u bij tot de bescherming van het milieu!

11. Technische gegevens

Temperatuurmeetbereik

| | | |
|---|--|---|
| Binnenruimte | -9,9°C tot +49,9°C met 0,1°C resolutie; indicatie "OFL" buiten dit bereik | |
| Buitenbereik | -39,9°C tot +59,9°C met 0,1°C resolutie; indicatie "OFL" buiten dit bereik | |
| Binnentemperatuur | Elke 15 seconden testintervallen | |
| Ontvangst van de buitenbereikinformatie | elke 4 seconden | |
| Voeding | Weerstation | 2 x 1,5 V batterij type Mignon AA |
| | Buitentemperatuurzender | 2 x 1,5 V batterij type Mignon AA, Alkalinebatterijen aanbevolen, bijvoorbeeld bestelnummer 65 01 17-66 |
| Afmetingen (L x B x H) | Weerstation | 80 x 24 x 151 mm |
| | Buitentemperatuurzender | 38,2 x 21,2 x 128,3 mm |

12. Conformiteitsverklaring

Hierbij verklaart Conrad Electronic SE, Klaus-Conrad-Straße 1, 92240 Hirschau, dat het toestel | dit product in overeenstemming is met de essentiële eisen en de andere relevante bepalingen van richtlijn 1999/5/EG.



De conformiteitsverklaring voor dit product vindt u bij www.conrad.com.

(D) Impressum

Diese Bedienungsanleitung ist eine Publikation der Conrad Electronic SE, Klaus-Conrad-Straße 1, 92240 Hirschau. Alle Rechte einschließlich Übersetzung vorbehalten. Reproduktionen jeder Art, z. B. Fotokopie, Mikroverfilmung, oder die Erfassung in elektronischen Datenverarbeitungsanlagen, bedürfen der schriftlichen Genehmigung des Herausgebers. Nachdruck, auch auszugsweise, verboten.

Diese Bedienungsanleitung entspricht dem technischen Stand bei Drucklegung. Änderung in Technik und Ausstattung vorbehalten.

© Copyright 2007 by Conrad Electronic SE.

(GB) Imprint

These operating instructions are published by Conrad Electronic SE, Klaus-Conrad-Straße 1, 92240 Hirschau/ Germany. No reproduction (including translation) is permitted in whole or part e.g. photocopy, microfilming or storage in electronic data processing equipment, without the express written consent of the publisher.

The operating instructions reflect the current technical specifications at time of print. We reserve the right to change the technical or physical specifications.

© Copyright 2007 by Conrad Electronic SE.

(F) Note de l'éditeur

Cette notice est une publication de la société Conrad Electronic SE, Klaus-Conrad-Straße 1, 92240 Hirschau/ Allemagne. Tous droits réservés, y compris traduction. Toute reproduction, quel que soit le type, par exemple photocopies, microfilms ou saisie dans des traitements de texte électronique est soumise à une autorisation préalable écrite de l'éditeur. Impression, même partielle, interdite.

Cette notice est conforme à la réglementation en vigueur lors de l'impression. Données techniques et conditionnement soumis à modifications sans aucun préalable.

© Copyright 2007 par Conrad Electronic SE.

(NL) Impressum

Deze gebruiksaanwijzing is een publikatie van Conrad Electronic Benelux B.V. Alle rechten, inclusief de vertaling, voorbehouden. Reproducties van welke aard dan ook, fotokopie, microfilm of opgeslagen in een geautomatiseerd gegevensbestand, alleen met schriftelijke toestemming van de uitgever. Nadruk, ook in uittreksel, verboden. Deze gebruiksaanwijzing voldoet aan de technische eisen bij het ter perse gaan. Wijzigingen in techniek en uitrusting voorbehouden.

© Copyright 2007 by Conrad Electronic Benelux B.V.